

Les solutions Exolon® Panel

Panneaux de polycarbonate de
haute technologie



Exolon Group

L'expert des plaques en matières plastiques

Exolon Group est l'un des principaux fournisseurs de plaques massives et alvéolaires conçues pour diverses applications innovantes. Notre entreprise développe, produit et distribue des plaques extrudées en polycarbonate, en polyester et d'autres matériaux opaques fabriquées à partir de matériaux plastiques de haute qualité.

Chaque jour, nous repoussons les limites, qu'il s'agisse du développement de nos produits ou du service personnalisé que nous fournissons à nos clients en réponse à leurs besoins. En tant que partenaire, nous plaçons le client au premier plan en mettant l'accent sur l'écoute, la compréhension des besoins et la proposition de solutions. Grâce à notre approche des relations humaines et à notre créativité, nous montrons ce qui est possible et le réalisons.

40 ans d'expérience

Même si le nom est encore jeune, Exolon Group possède plus de 40 ans d'expertise en matière d'extrusion de plaques thermoplastiques. À la tradition éprouvée par l'expérience, nous ajoutons des innovations tournées vers l'avenir. Depuis 2020, l'entreprise fait partie du groupe Serafin basé à Munich.

Assurance, clarté et flexibilité

La diversité du marché européen exige flexibilité et esprit d'innovation. Afin de conserver son rôle de leader, Exolon Group n'a cessé d'innover et de conquérir de nouveaux secteurs d'activité, au plus près du marché et des clients. Nous avons pleinement confiance dans les compétences de nos équipes, leur expertise et leur grande expérience. Nous agissons et communiquons de manière claire, directe et adoptons un état d'esprit flexible. Il en découle une sélection et une combinaison de matières premières adaptées, une optimisation permanente des processus de production, la formation continue des employés et la promotion de nouvelles technologies.

Caractéristiques de l'Exolon® Panel

Un matériau de haute technologie pour des idées créatives

Les produits d'Exolon® constituent un portefeuille polyvalent de plaques alvéolaires modulaires haut de gamme, conçues pour répondre à des exigences diverses et strictes.

Les plaques en polycarbonate offrent une multitude de possibilités architecturales. Elles permettent de réaliser des projets de construction créatifs, tels que des façades translucides, des murs-rideaux, des cloisons, des systèmes d'éclairage zénithal et des plafonds.

Les plaques Exolon® sont réputées pour leur bonne transparence, leur résistance extrême à la rupture et aux chocs, leur grande stabilité dimensionnelle et leur bonne isolation électrique. Elles affichent également d'excellents indices de résistance au feu (voir les fiches techniques correspondantes pour plus d'informations). Grâce au niveau élevé d'expertise d'Exolon Group dans le domaine de l'extrusion, à notre système complet de gestion de la qualité et à nos processus de production avancés, l'homogénéité de nos plaques est certifiée selon la norme DIN ISO 9001/22.

Transmission lumineuse

Garantir un apport suffisant de lumière naturelle dans un bâtiment augmente considérablement sa durabilité. La présence de la lumière naturelle réduit la consommation électrique liée à l'éclairage ce qui fait baisser l'impact environnemental. De plus, la lumière naturelle augmente la sensation de bien-être et améliore la productivité et la sécurité sur un lieu de travail. Les panneaux Exolon® sont ainsi les matériaux parfaits pour protéger l'environnement tout en apportant la quantité de lumière nécessaire.

Plaques à économie d'énergie pour une meilleure isolation thermique

Les plaques alvéolaires offrent une bien meilleure isolation thermique que le simple vitrage, en raison de leur structure avec plusieurs parois et de leur faible conductivité thermique. Celle-ci correspond à la valeur U et dépend du nombre de chambres et de l'épaisseur du vide d'air : plus il y en a plus la valeur U est faible, et l'isolation thermique améliorée. Ces dernières années, Exolon Group a continué à développer des plaques avec une meilleure isolation thermique, contribuant ainsi à réduire les émissions de CO2.

Réaction au feu certifiée

Les plaques Exolon® sont conformes aux exigences européennes strictes en matière de réaction au feu définies dans la norme EN 13501-1. Lors d'essais de réaction au feu réalistes, nos produits ont été classés comme matériaux de construction ignifuges. L'utilisation des plaques Exolon® réduit la charge thermique des bâtiments et la résistance au feu requise pour les divers éléments les constituant. Des mesures adaptées de protection contre les incendies doivent être mises en œuvre dans le cadre du concept de protection global de chaque bâtiment.

Excellentes propriétés mécaniques

Les panneaux Exolon® présentent d'excellentes performances mécaniques qui garantissent leur conformité aux exigences réglementaires et de sécurité. De plus, la qualité des performances mécaniques permet d'optimiser la conception des structures se traduisant par une réduction des coûts.

Plaque à clipser facile à utiliser

Les panneaux Exolon® sont faciles à manier et à assembler. Leur système d'emboîtement original mâle/femelle a été conçu de manière à offrir une étanchéité maximale et à faciliter l'installation.



Source de l'image: SFP

Aperçu du produit Exolon® PANEL

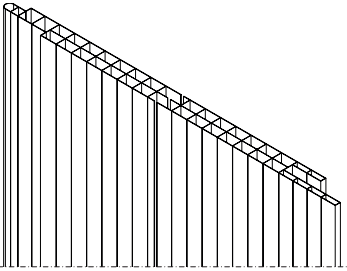
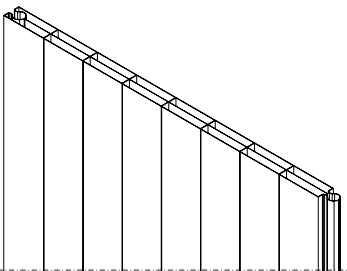
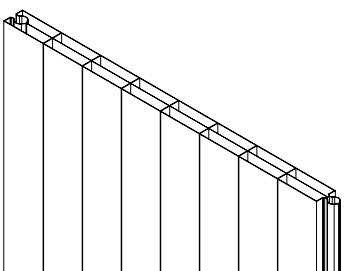
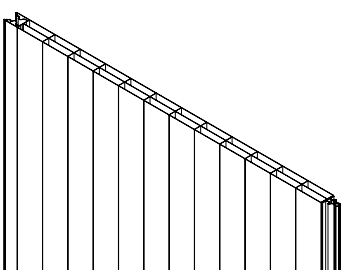
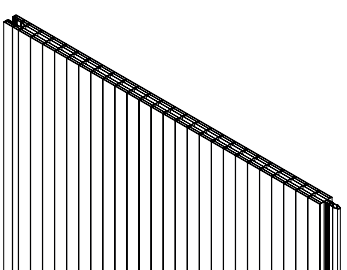
| PRODUIT | AVANTAGES | APPLICATIONS |
|--|---|--|
| <p>Exolon® PANEL 10</p>  | <ul style="list-style-type: none"> • Facile à installer • Léger • Joint conçu pour les applications planaires sans l'utilisation d'accessoires. | <ul style="list-style-type: none"> • Faux-plafonds • Petits abris • Petits toits |
| <p>Exolon® PANEL 16</p>  | <ul style="list-style-type: none"> • Facile à installer • Polyvalent pour le bricolage • Dimensions polyvalentes | <ul style="list-style-type: none"> • Faux-plafonds • Petits abris |
| <p>Exolon® PANEL 20 LIGHT</p>  | <ul style="list-style-type: none"> • Facile à installer • Polyvalent pour le bricolage • Dimensions polyvalentes | <ul style="list-style-type: none"> • Rideaux • Parois de séparation • Hangars • Bandeaux lumineux |
| <p>Exolon® PANEL 20 PLUS</p>  | <ul style="list-style-type: none"> • Connexion brevetée • Amélioration de l'étanchéité à l'eau • Réduction du risque de pénétration de la saleté | <ul style="list-style-type: none"> • Rideaux • Parois de séparation • Hangars • Bandeaux lumineux • Façades |
| <p>Exolon® PANEL 20 PLUS 6P</p>  | <ul style="list-style-type: none"> • 20 mm à haute isolation thermique • Connexion haute résistance • Facile à installer | <ul style="list-style-type: none"> • Rideaux • Parois de séparation • Hangars • Bandeaux lumineux |

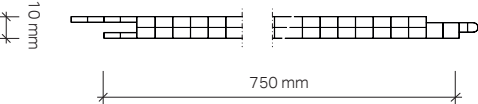
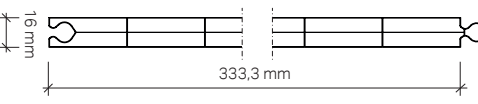
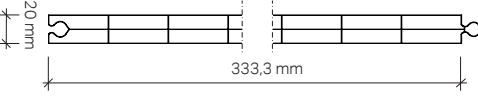
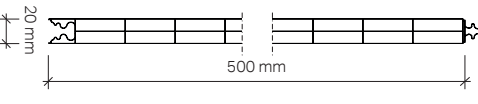
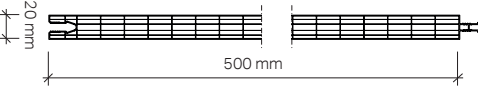
| DIMENSIONS | CARACTERISTIQUES TECHNIQUES | TRANSMISSION LUMINEUSE | ISOLATION THERMIQUE | RÉACTION AU FEU |
|--|--|--|----------------------------|-----------------|
| Exolon® PANEL 10  | <ul style="list-style-type: none"> • Géométrie: 3 parois avec structure en tunnel • Épaisseur: 10 mm • Largeur: 750 mm • Longueur: Personnalisée | clear: 1099: 82 % white: 1146: 55 % | Ug: 2.6 W/m ² K | B-s1,d0 |
| Exolon® PANEL 16  | <ul style="list-style-type: none"> • Géométrie: 3 parois avec structure en tunnel • Épaisseur: 16 mm • Largeur: 333,3 mm • Longueur: Personnalisée | clear: 1099: 76 % white: 1146: 55 % | Ug: 2.3 W/m ² K | B-s1,d0 |
| Exolon® PANEL 20 LIGHT  | <ul style="list-style-type: none"> • Géométrie: 3 parois avec structure en tunnel • Épaisseur: 20 mm • Largeur: 333,3 mm • Longueur: Personnalisée | clear: 1099: 76 % white: 1146: 40 % | Ug: 2.1 W/m ² K | B-s1,d0 |
| Exolon® PANEL 20 PLUS  | <ul style="list-style-type: none"> • Géométrie: 3 parois avec structure en tunnel • Épaisseur: 20 mm • Largeur: 500 mm • Longueur: Personnalisée | clear: 1099: 76 % white: 1146: 34 % | Ug: 2.1 W/m ² K | B-s1,d0 |
| Exolon® PANEL 20 PLUS 6P  | <ul style="list-style-type: none"> • Géométrie: 6 parois avec structure en tunnel • Épaisseur: 20 mm • Largeur: 500 mm • Longueur: Personnalisée | clear: 1099: 64 % white: 1146: 39 % | Ug: 1.7 W/m ² K | B-s1,d0 |

Aperçu du produit Exolon® PANEL

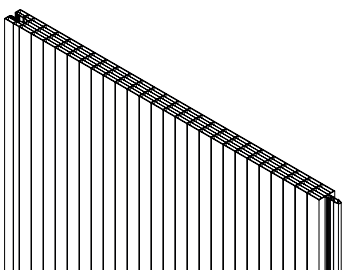
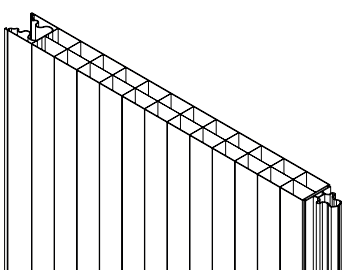
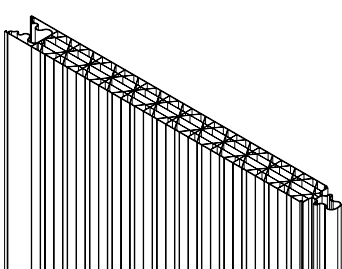
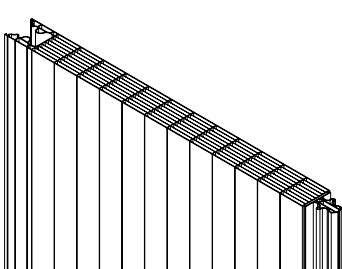
| PRODUIT | AVANTAGES | APPLICATIONS |
|--|--|---|
| <p>Exolon® PANEL 25 PLUS 6P</p>  | <ul style="list-style-type: none"> • 25 mm avec une isolation thermique élevée • Connexion haute résistance • Facile à installer | <ul style="list-style-type: none"> • Rideaux • Parois de séparation • Hangars • Bandeaux lumineux • Façades |
| <p>Exolon® PANEL 40 3P</p>  | <ul style="list-style-type: none"> • Raccordement breveté • Amélioration de l'étanchéité à l'eau • Réduction du risque de pénétration de la saleté • 40 mm à haute transmission lumineuse | <ul style="list-style-type: none"> • Bandeaux lumineux • Bardages • Façades • Hangars • Systèmes d'éclairage naturel |
| <p>Exolon® PANEL 40 5PX</p>  | <ul style="list-style-type: none"> • Raccordement breveté • Amélioration de l'étanchéité à l'eau • Réduction du risque de pénétration de la saleté • Structure en X pour améliorer la rigidité | <ul style="list-style-type: none"> • Bandeaux lumineux • Bardages • Façades • Hangars • Systèmes d'éclairage naturel |
| <p>Exolon® PANEL 40 9P</p>  | <ul style="list-style-type: none"> • Raccordement breveté • Amélioration de l'étanchéité à l'eau • Réduction du risque de pénétration de la saleté • Isolation thermique élevée | <ul style="list-style-type: none"> • Bandeaux lumineux • Bardages • Façades • Hangars • Systèmes d'éclairage naturel |

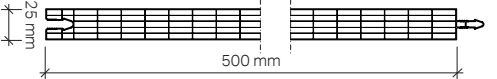
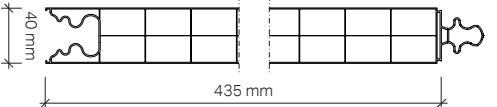
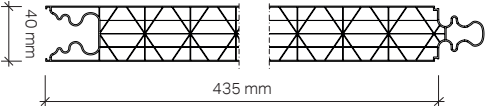
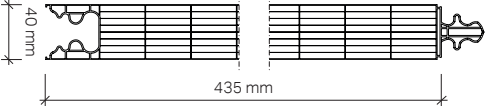
| DIMENSIONS | CARACTERISTIQUES TECHNIQUES | TRANSMISSION LUMINEUSE | ISOLATION THERMIQUE | RÉACTION AU FEU |
|--|--|--|---------------------------------|-----------------|
| <p>Exolon® PANEL 25 PLUS 6P</p>  | <ul style="list-style-type: none"> • Géométrie: 6 parois avec structure en tunnel • Épaisseur: 25 mm • Largeur: 500 mm • Longueur: Personnalisée | <p>clear: 1099: 62 % white: 1146: 51 %</p> | <p>Ug: 1.5 W/m²K</p> | <p>B-s1,d0</p> |
| <p>Exolon® PANEL 40 3P</p>  | <ul style="list-style-type: none"> • Géométrie: 3 parois avec structure en tunnel • Épaisseur: 40 mm • Largeur: 435 mm • Longueur: Personnalisée | <p>clear: 1099: 76 % white: 1146: 38 %</p> | <p>Ug: 1.7 W/m²K</p> | <p>B-s1,d0</p> |
| <p>Exolon® PANEL 40 5PX</p>  | <ul style="list-style-type: none"> • Géométrie: 7 parois en structure en X • Épaisseur: 40 mm • Largeur: 435 mm • Longueur: Personnalisée | <p>clear: 1099: 54 % white: 1146: 29 %</p> | <p>Ug: 1.2 W/m²K</p> | <p>B-s1,d0</p> |
| <p>Exolon® PANEL 40 9P</p>  | <ul style="list-style-type: none"> • Géométrie: 3 parois avec structure en tunnel • Épaisseur: 40 mm • Largeur: 435 mm • Longueur: Personnalisée | <p>clear: 1099: 48 % white: 1146: 36 %</p> | <p>Ug: 1.0 W/m²K</p> | <p>B-s1,d0</p> |

Exolon® PANEL 10

La plaque à clipser en polycarbonate dispose d'une protection anti-UV coextrudée d'un côté et bénéficie d'une garantie de 10 ans. La plaque est facile à installer et est principalement utilisée pour les plafonds.

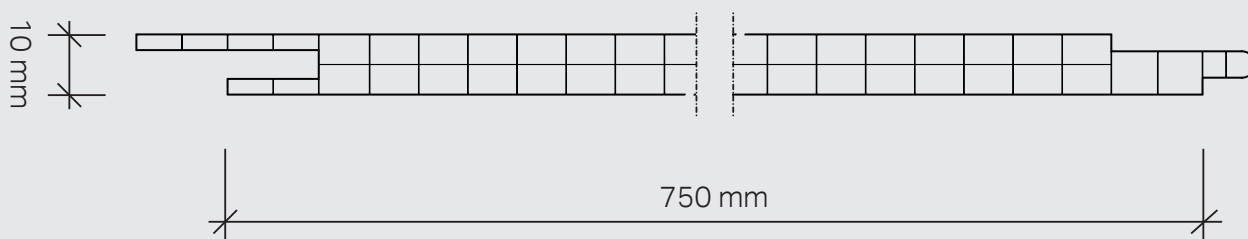

AVANTAGES

- ✓ Le panneau présente une structure à triple paroi afin de maximiser la transmission lumineuse.
- ✓ Léger et facile à installer.
- ✓ Pourvu d'une planéité idéale pour une utilisation en rideaux



APPLICATIONS

Exolon® PANEL 10 est simple d'utilisation. Il convient aux plafonds, aux petits hangars et aux petites surfaces.

SPÉCIFICATION DU CAHIER DES CHARGES

Faux plafond constitué de panneaux modulaires en polycarbonate alvéolaire non protégé contre les UV, de 10 mm d'épaisseur, sur toute la largeur de la section de 750 mm. Coefficient de transmission thermique $U_g=2,6 \text{ W/m}^2\text{K}$, classification au feu B-s1, d0. La simplicité de l'emboîtement permet de réaliser des rideaux intérieurs sans avoir besoin d'ajouter des éléments de jonction.



CARACTERISTIQUES TECHNIQUES

| | |
|---|---|
| Géométrie | 3 parois avec structure en tunnel |
| Épaisseur | 10 mm |
| Largeur | 750 mm |
| Longueur | Personnalisée |
| Transmission lumineuse | clear: 82 % white : 55 % |
| Transmission totale d'énergie g | clear: 78 % white : 63 % |
| Coefficient de transmission thermique (U_g) | 2,6 $\text{W/m}^2\text{K}$ |
| Réaction au feu | B-s1,d0 |
| Dilatation thermique linéaire | 0,065 mm/m °C |
| Température d'utilisation | -100 / +120°C sans charge |
| Couleurs disponibles | clear, white, bronze, autres couleurs sur demande |
| Services complémentaires | Protection UV, thermosoudage des bords, fixation d'un ruban adhésif |



PROPRIÉTÉS MÉCANIQUES

RÉSILIENCE DU FAUX-PLAFOND

| "H" | kg/m ² | AVEC UNE VITESSE MAXIMALE DE 1/50 DE LA LUMIÈRE |
|------------|-------------------|---|
| 100/150 cm | 50 | À panneaux fixes |

Exolon® PANEL 16

La plaque à clipser en polycarbonate dispose d'une protection anti-UV d'un côté et bénéficie d'une garantie de 10 ans. Elle est idéale pour les installations de façade extérieure. La plaque est facile à installer et est principalement utilisée pour des applications verticales comme par exemple des parois de séparation.

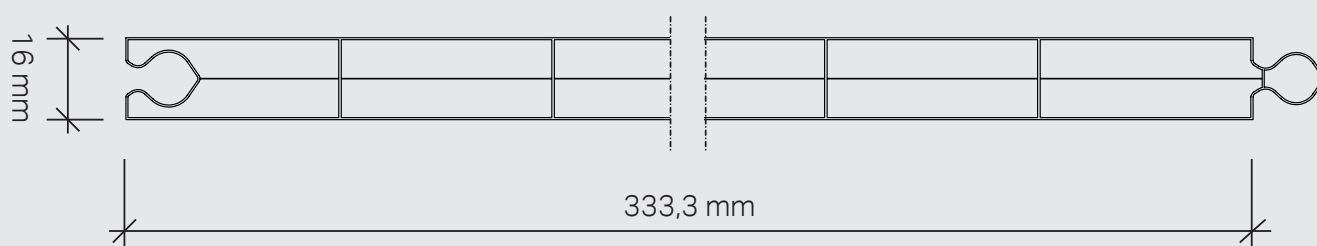

AVANTAGES

- ✓ Le panneau présente une structure à triple paroi afin de maximiser la transmission lumineuse.
- ✓ La largeur de 333,3 mm est conçue pour faciliter l'installation.
- ✓ Les plaques s'assemblent aisément grâce aux crochets spéciaux en acier fournis.

DOMAINES D'APPLICATION

Exolon® PANEL 16 est utilisé dans les éléments de remplissage, les abris, les puits de lumière, les grands bandeaux lumineux, les cloisons et les installations intérieures ou extérieures.

SPÉCIFICATION DU CAHIER DES CHARGES

Fourniture pour fenêtres constituées de panneaux modulaires de 333,3 mm en polycarbonate alvéolaire coextrudé, protégé contre les UV sur la face externe. Produit plan, d'épaisseur 16 mm et pourvu d'une double chambre avec un système d'assemblage mâle/femelle. Caractéristiques techniques : facteur de transmission $U_g = 2,3 \text{ W/m}^2\text{K}$, classement au feu B-s1, d0, finition incolore, opale ou colorée.

CARACTERISTIQUES TECHNIQUES

| | |
|---|--|
| Géométrie | 3 parois avec structure en tunnel |
| Épaisseur | 16 mm |
| Largeur | 333,3 mm |
| Longueur | Personnalisée |
| Transmission lumineuse | clear: 76 % white : 55 % |
| Transmission totale d'énergie g | clear: 73 % white : 63 % |
| Coefficient de transmission thermique (U_g) | 2,3 $\text{W/m}^2\text{K}$ |
| Réaction au feu | B-s1,d0 |
| Dilatation thermique linéaire | 0,065 mm/m °C |
| Température d'utilisation | -100 / +120°C sans charge |
| Couleurs disponibles | clear, white, bronze, autres couleurs sur demande |
| Services complémentaires | Fixation d'un ruban adhésif |

PROPRIÉTÉS MÉCANIQUES

RÉSISTANCE VERTICALE

| "H" | kg/m ² | AVEC UNE VITESSE MAXIMALE DE 1/50 DE LA LUMIÈRE |
|------------|-------------------|---|
| 170 cm | 60 | Lumière naturelle |
| 180/300 cm | 80 | Avec structure "étape" 100 cm |

Exolon® PANEL 20 Light

La plaque à clipser en polycarbonate 20 Light dispose d'une protection anti-UV coextrudée, elle bénéficie d'une garantie de 10 ans et est utilisée pour les installations extérieures. La plaque est facile à installer et est principalement utilisée pour des applications de bardage.

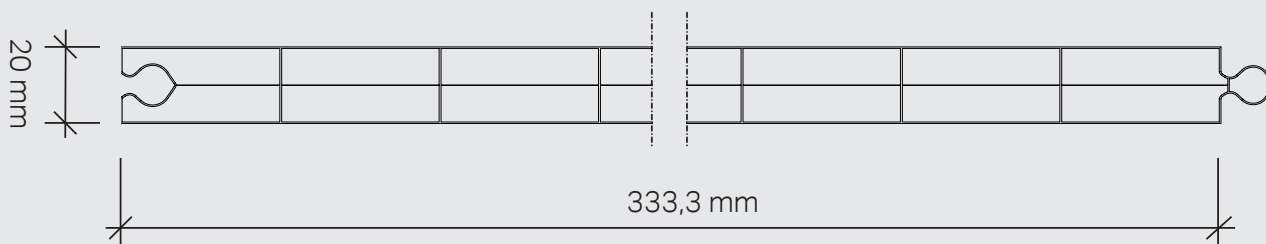

AVANTAGES

- ✓ Le panneau présente une structure à triple paroi afin de maximiser la transmission lumineuse.
- ✓ La largeur de 333,3 mm est conçue pour faciliter l'installation.
- ✓ Les plaques s'installent aisément grâce au système mâle/femelle et aux crochets spéciaux en acier fournis.

DOMAINES D'APPLICATION

Exolon® PANEL 20 Light est utilisé dans les éléments de remplissage, les abris, les puits de lumière, les grands bandeaux lumineux, les cloisons et les installations intérieures ou extérieures.

SPÉCIFICATION DU CAHIER DES CHARGES

Fourniture pour fenêtres constituées de panneaux modulaires de 333,3 mm en polycarbonate alvéolaire coextrudé, protégés contre les UV sur la face externe. Produit plan, d'épaisseur 20 mm et pourvu d'une double chambre avec système d'assemblage mâle/femelle. Caractéristiques techniques : facteur de transmission $U_g = 2,1 \text{ W/m}^2\text{K}$, classement au feu B-s1, d0, finition incolore, opale ou colorée.

CARACTERISTIQUES TECHNIQUES

| | |
|---|--|
| Géométrie | 3 parois avec structure en tunnel |
| Épaisseur | 20 mm |
| Largeur | 333,3 mm |
| Longueur | Personnalisée |
| Transmission lumineuse | clear: 76 % white : 40 % |
| Transmission totale d'énergie g | clear: 72 % white : 46 % |
| Coefficient de transmission thermique (U_g) | 2,1 $\text{W/m}^2\text{K}$ |
| Réaction au feu | B-s1,d0 |
| Dilatation thermique linéaire | 0,065 mm/m °C |
| Température d'utilisation | -100 / +120°C sans charge |
| Couleurs disponibles | clear, white, bronze, autres couleurs sur demande |
| Services complémentaires | Fixation d'un ruban adhésif |

PROPRIÉTÉS MÉCANIQUES

RÉSILIENCE DU FAUX-PLAFOND

| "H" | kg/m ² | AVEC UNE VITESSE MAXIMALE DE 1/50 DE LA LUMIÈRE |
|------------|-------------------|---|
| 170 cm | 60 | Lumière naturelle |
| 180/300 cm | 80 | Avec structure "étape" 100 cm |

Exolon® PANEL 20 Plus

Polyvalence et performances en toutes circonstances – La plaque à clipser en polycarbonate 20 Plus dispose d'une protection anti-UV d'un côté et bénéficie d'une garantie de 10 ans. Elle se révèle donc idéale pour les installations extérieures. La plaque est facile à installer et est principalement utilisée pour des applications verticales, en façade par exemple. Conçue pour maximiser la transmission de la lumière, elle est idéale pour toutes les installations devant recevoir la lumière du jour.

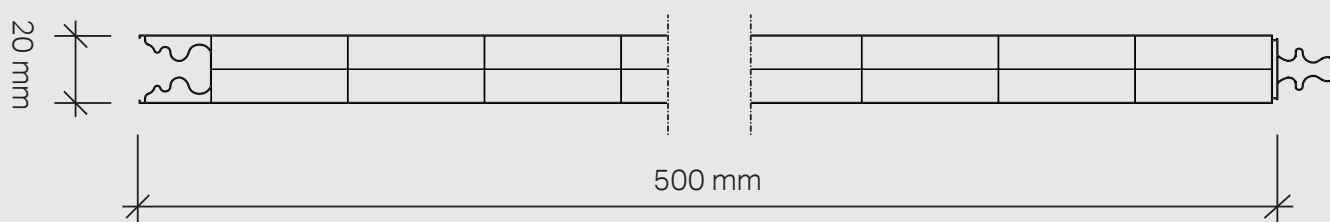

AVANTAGES

- ✓ Le type de jonction mâle/femelle breveté assure une étanchéité parfaite, sans besoin de mastic.
- ✓ Le panneau présente une structure à triple paroi afin de maximiser la transmission lumineuse.
- ✓ Les plaques s'assemblent aisément grâce aux crochets spéciaux en acier fournis.

DOMAINES D'APPLICATION

Exolon® PANEL 20 Plus est facile à utiliser sur les façades, les éléments de remplissage, les abris, les puits de lumière, les fenêtres en bandeau, les cloisons et les installations intérieures ou extérieures.

SPÉCIFICATION DU CAHIER DES CHARGES

Fourniture pour fenêtres constituées de panneaux modulaires de 500 mm en polycarbonate alvéolaire coextrudé, protégé contre les UV sur la face externe. Produit plan, d'épaisseur 20 mm et pourvu d'une double chambre avec système d'assemblage mâle/femelle à étanchéité totale brevetée. Caractéristiques techniques : facteur de transmission $U_g = 2,1 \text{ W/m}^2\text{K}$, classement au feu B-s1, d0, finition incolore, opale ou colorée.

CARACTERISTIQUES TECHNIQUES

| | |
|---|--|
| Géométrie | 3 parois avec structure en tunnel |
| Épaisseur | 20 mm |
| Largeur | 500 mm |
| Longueur | Personnalisée |
| Transmission lumineuse | clear: 76 % white: 34 % |
| Transmission totale d'énergie g | clear: 72 % white: 39 % |
| Coefficient de transmission thermique (U_g) | 2,1 $\text{W/m}^2\text{K}$ |
| Réaction au feu | B-s1, d0 |
| Dilatation thermique linéaire | 0,065 mm/m °C |
| Température d'utilisation | -100 / +120°C sans charge |
| Couleurs disponibles | clear, white, bronze, autres couleurs sur demande |
| Services complémentaires | Fixation d'un ruban adhésif |

Angle d'inclinaison minimum requis pour les applications de couverture : 15°

PROPRIÉTÉS MÉCANIQUES

RÉSISTANCE VERTICALE À LA LUMIÈRE NATURELLE

| hauteur max. | résistance à la pression |
|--------------|--------------------------|
| 1,400 mm | 50 kg/m ² |

RÉSISTANCE VERTICALE AVEC TRAVERSEES

| passage à travers toutes | resistance |
|--------------------------|-------------------------|
| 1500 mm | 70 kg/m ² |
| 1300 mm | 125 kg/m ² * |

* Chargement certifié par l'Istituto Giordano - flèche 1/50

Exolon® PANEL 20 Plus 6P

Optimiser les consommations d'énergie – La plaque à clipser en polycarbonate 20 Plus 6P dispose d'une protection anti-UV d'un côté et bénéficie d'une garantie de 10 ans. Elle se révèle donc idéale pour les installations en extérieures. La plaque est facile à installer et est principalement utilisée pour des applications verticales, comme les façades. La structure à 6 parois permet une isolation thermique élevée pour une telle épaisseur, réduisant ainsi la consommation d'énergie et l'impact sur l'environnement

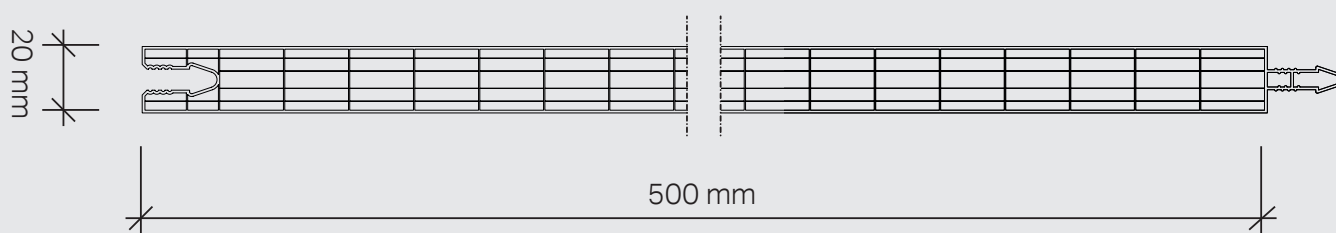

AVANTAGES

- ✓ Le type de jonction mâle/femelle est conçue pour assurer une étanchéité parfaite, sans besoin de mastic.
- ✓ Le panneau présente une structure à 6 parois qui maximise l'isolation thermique et les économies d'énergie, même avec une épaisseur de 20 mm.
- ✓ Les plaques s'assemblent aisément grâce aux crochets spéciaux en acier fournis.



DOMAINES D'APPLICATION

Exolon® PANEL 20 Plus 6P est facile à utiliser sur les façades, les éléments de remplissage, les abris, les puits de lumière, les fenêtres en bandeau, les cloisons et les installations intérieures ou extérieures.



CARACTERISTIQUES TECHNIQUES

| | |
|--|--|
| Géométrie | 6 parois avec structure en tunnel |
| Épaisseur | 20 mm |
| Largeur | 500 mm |
| Longueur | Personnalisée |
| Transmission lumineuse | clear: 64 % white : 39 % |
| Transmission totale d'énergie g | clear: 58 % white : 38 % |
| Coefficient de transmission thermique (Ug) | 1,7 W/m²K |
| Réaction au feu | B-s1,d0 |
| Dilatation thermique linéaire | 0,065 mm/m °C |
| Température d'utilisation | -100 / +120°C sans charge |
| Couleurs disponibles | clear frost, white, bronze, autres couleurs sur demande |
| Services complémentaires | Fixation d'un ruban adhésif |

SPÉCIFICATION DU CAHIER DES CHARGES

Fourniture pour fenêtres constituées de panneaux modulaires de 500 mm en polycarbonate alvéolaire coextrudé, protégé contre les UV sur la face externe. Produit plan, d'épaisseur 20 mm pourvu de 6 parois avec système d'assemblage mâle/femelle parfaitement étanche. Caractéristiques techniques : facteur de transmission Ug = 1,7 W/m²K, classement au feu B-s1, d0, finition incolore, opale et colorée.

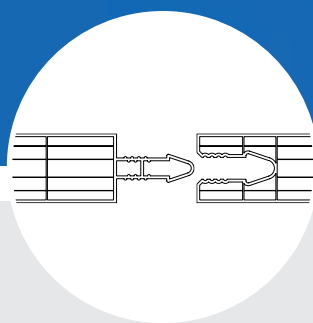
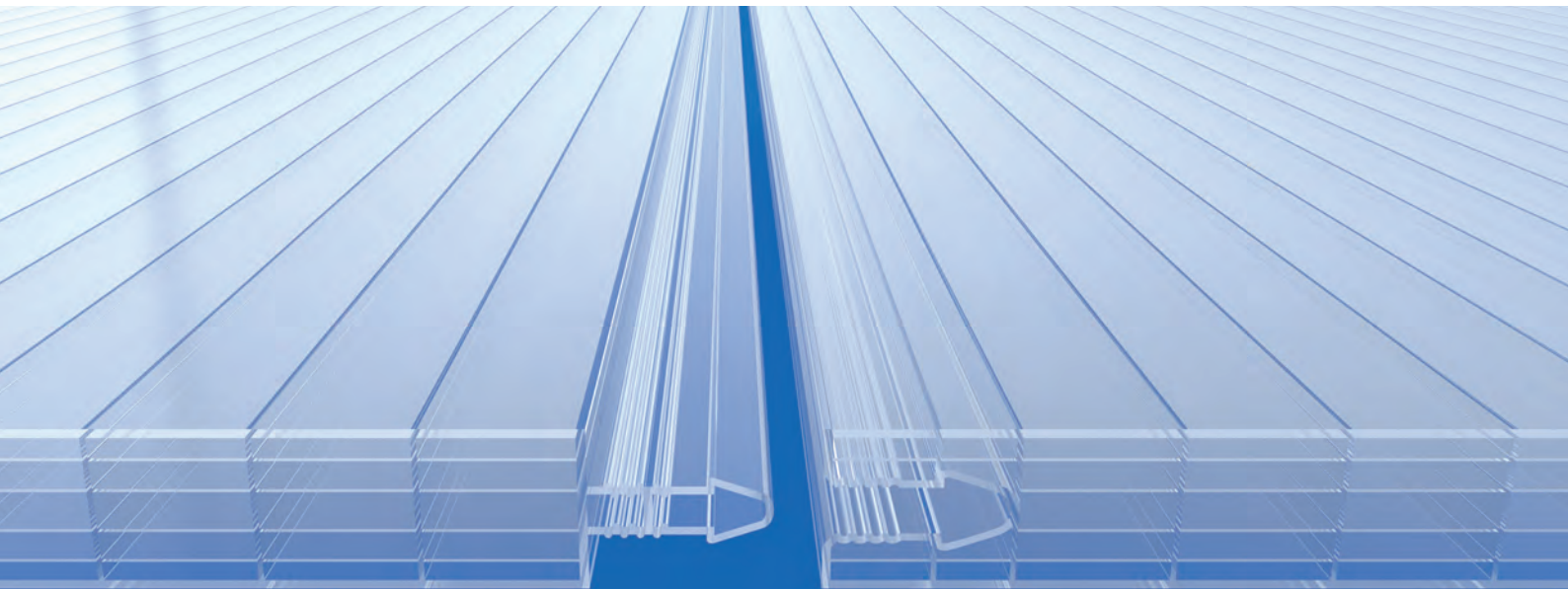

PERFORMANCES MÉCANIQUES

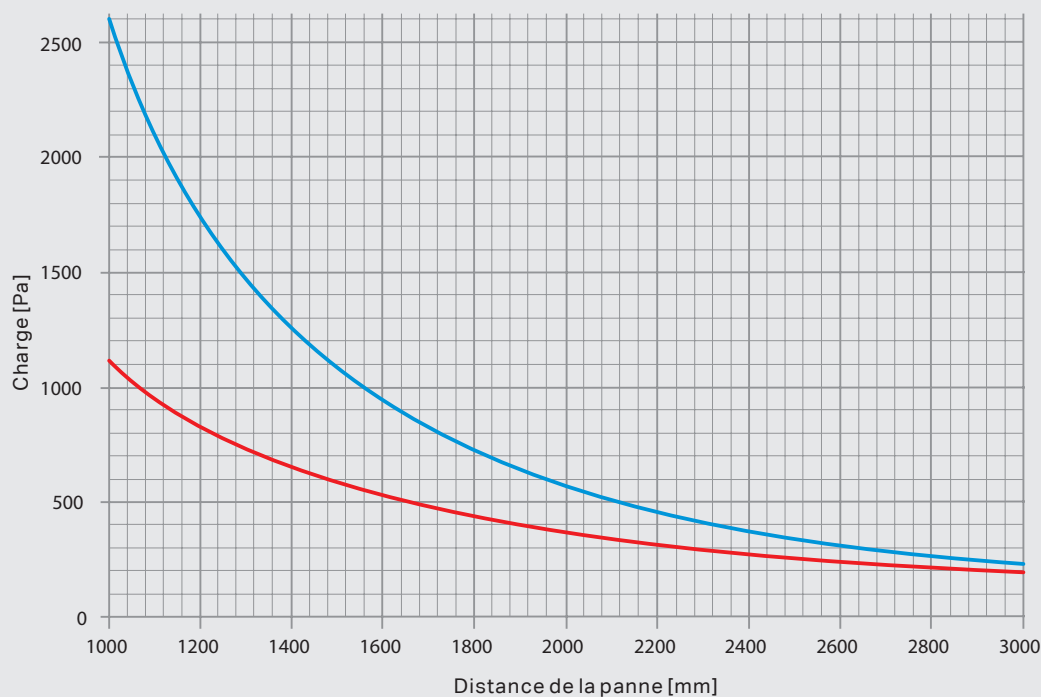

— 20 mm 6P - Multi portée
 — 20 mm 6P - Simple portée

Facteur de sécurité appliqué 1,3

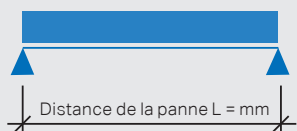

Le système à portée unique est généralement utilisé pour les fenêtres et les hangars ou dans les applications où les panneaux ne sont soutenus que par les bords..

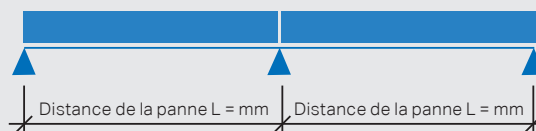

Le système à travées multiples est généralement utilisé pour les façades ou dans les applications où les panneaux sont soutenus sur les bords et sur la longueur par des pannes intermédiaire.

Exolon® PANEL 25 Plus 6P

Optimiser la consommation d'énergie – La plaque à clipser en polycarbonate 25 Plus 6P dispose d'une protection anti-UV d'un côté et bénéficie d'une garantie de 10 ans. Elle se révèle donc idéale pour une utilisation à l'extérieur. La plaque est facile à installer et convient principalement aux applications verticales, par exemple en façade. La structure à 6 parois procure une isolation thermique pour cette épaisseur de 25 mm, réduisant ainsi la consommation d'énergie et l'impact sur l'environnement.

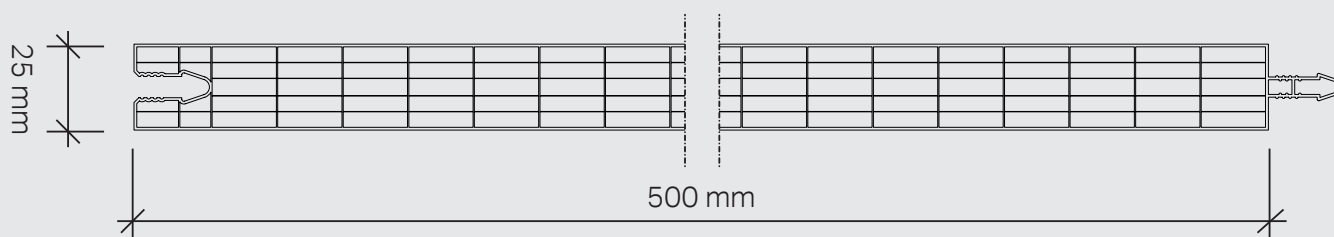

AVANTAGES

- ✓ Le type de jonction mâle/femelle est conçue pour assurer une étanchéité parfaite, sans besoin de mastic.
- ✓ Le panneau présente une structure à 6 parois qui maximise l'isolation thermique et les économies d'énergie, même avec une épaisseur de 25 mm.
- ✓ Les plaques s'assemblent aisément grâce aux crochets spéciaux en acier fournis.

DOMAINES D'APPLICATION

Exolon® PANEL 25 Plus 6P est facile à utiliser sur les façades, les éléments de remplissage, les abris, les puits de lumière, les fenêtres en bandeau, les cloisons et les installations intérieures ou extérieures.

CARACTERISTIQUES TECHNIQUES

| | |
|--|--|
| Géométrie | 6 parois avec structure en tunnel |
| Épaisseur | 25 mm |
| Largeur | 500 mm |
| Longueur | Personnalisée |
| Transmission lumineuse | clear: 64 % white : 39 % |
| Transmission totale d'énergie g | clear: 58 % white : 38 % |
| Coefficient de transmission thermique (Ug) | 1,5 W/m ² K |
| Réaction au feu | B-s1,d0 |
| Dilatation thermique linéaire | 0,065 mm/m °C |
| Température d'utilisation | -100 / +120°C sans charge |
| Couleurs disponibles | clear, white, bronze, autres couleurs sur demande |
| Services complémentaires | Fixation d'un ruban adhésif |

SPÉCIFICATION DU CAHIER DES CHARGES

Fourniture pour fenêtres constituées de panneaux modulaires de 500 mm en polycarbonate alvéolaire coextrudé, protégé contre les UV sur la face externe. Produit plan, d'épaisseur 25 mm pourvu de 6 parois avec système d'assemblage mâle/femelle parfaitement étanche. Caractéristiques techniques: facteur de transmission Ug = 1,5 W/m²K, classement au feu B-s1, d0, finition incolore, opale ou colorée.

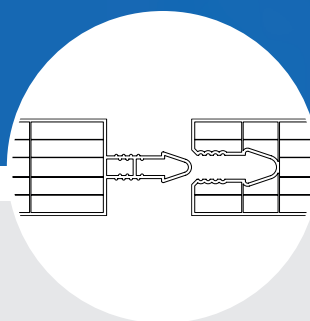
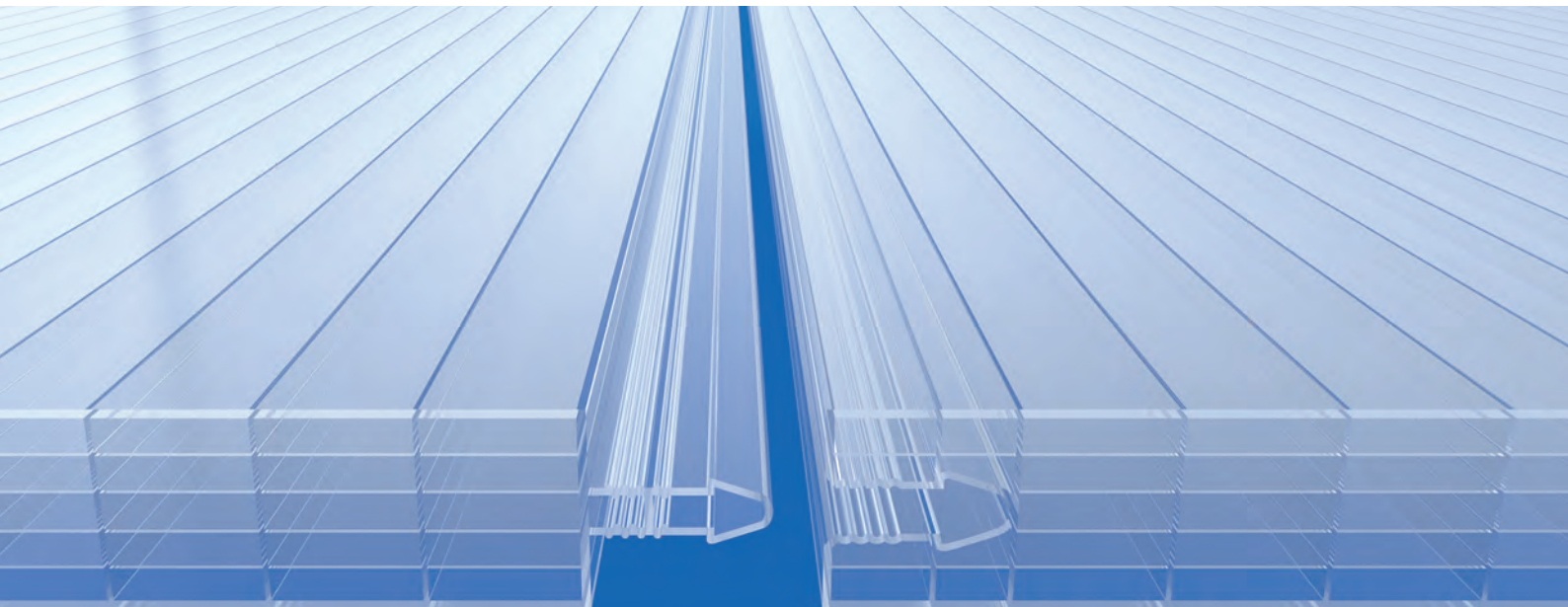

PERFORMANCES MÉCANIQUES

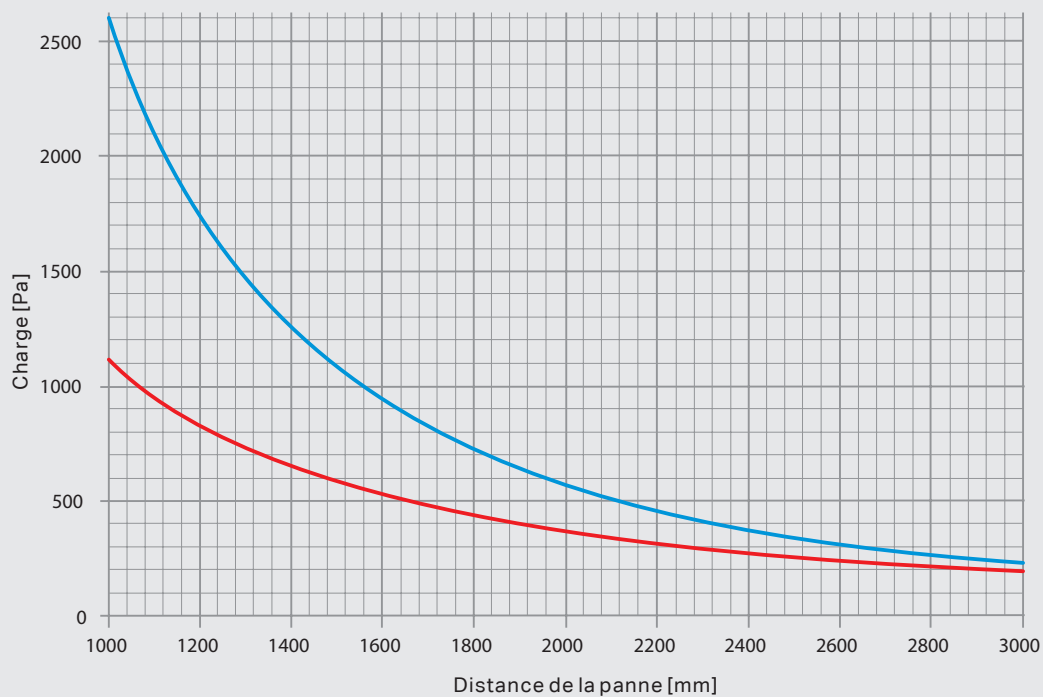

— 25 mm 6P - Multi portée
 — 25 mm 6P - Simple portée

Facteur de sécurité appliqué 1,3

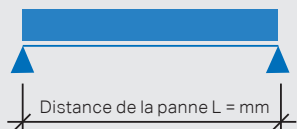

Le système à portée unique est généralement utilisé pour les fenêtres et les hangars ou dans les applications où les panneaux ne sont soutenus que par les bords..

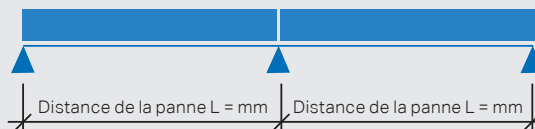

Le système à travées multiples est généralement utilisé pour les façades ou dans les applications où les panneaux sont soutenus sur les bords et sur la longueur par des pannes intermédiaire.

Accessoires pour les Exolon® PANEL 20/25 Plus

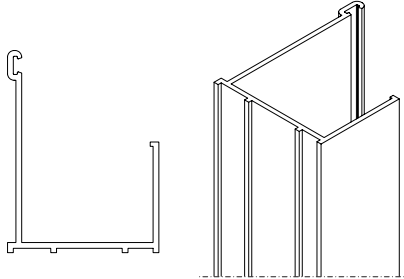
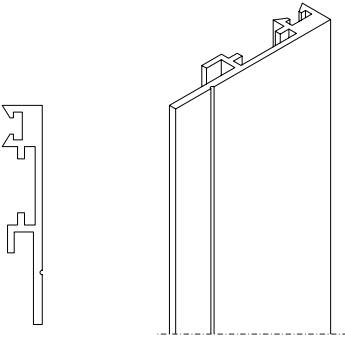
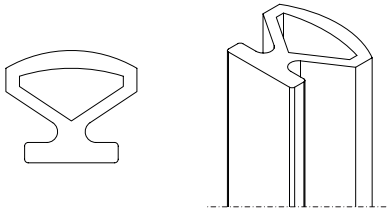
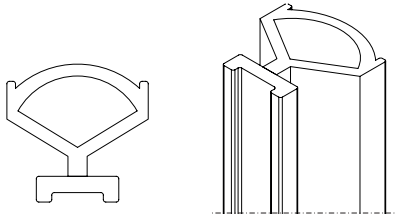
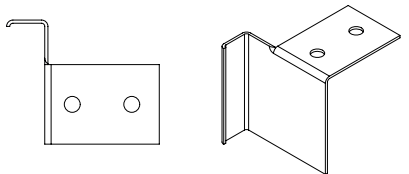
| ACCESSOIRES | CODE | DESCRIPTION | UTILISATION |
|---|---|--|---|
|  | 39100417 | <ul style="list-style-type: none"> • Profil en L en aluminium anodisé • Pour des épaisseurs de 20/25 mm • Longueur 6.500 mm | Profil supérieur, inférieur et latéral |
|  | 39100449 | <ul style="list-style-type: none"> • Butée d'arrêt de plaque en aluminium anodisé • Pour des épaisseurs de 20/25 mm • Longueur 6.500 mm | Butée d'arrêt de plaque en combinaison avec 39100417 |
|  | 39100457 | <ul style="list-style-type: none"> • Joint en EPDM | Joint pour profilé 39100417 |
|  | 39100465 | <ul style="list-style-type: none"> • Joint en EPDM P03 • Pour un plaque de 25 mm, il n'est pas nécessaire d'utiliser le joint EPDM P03. | Joint d'étanchéité pour la butée d'arrêt de plaque 39100449 |
|  | <p>33100024 EXOLON PANEL 20 LIGHT</p> <p>33100032 EXOLON PANEL 20 PLUS</p> <p>33100040 EXOLON PANEL 20/25 PLUS 6P</p> | <ul style="list-style-type: none"> • Crochet en acier | Crochet de fixation du panneau |

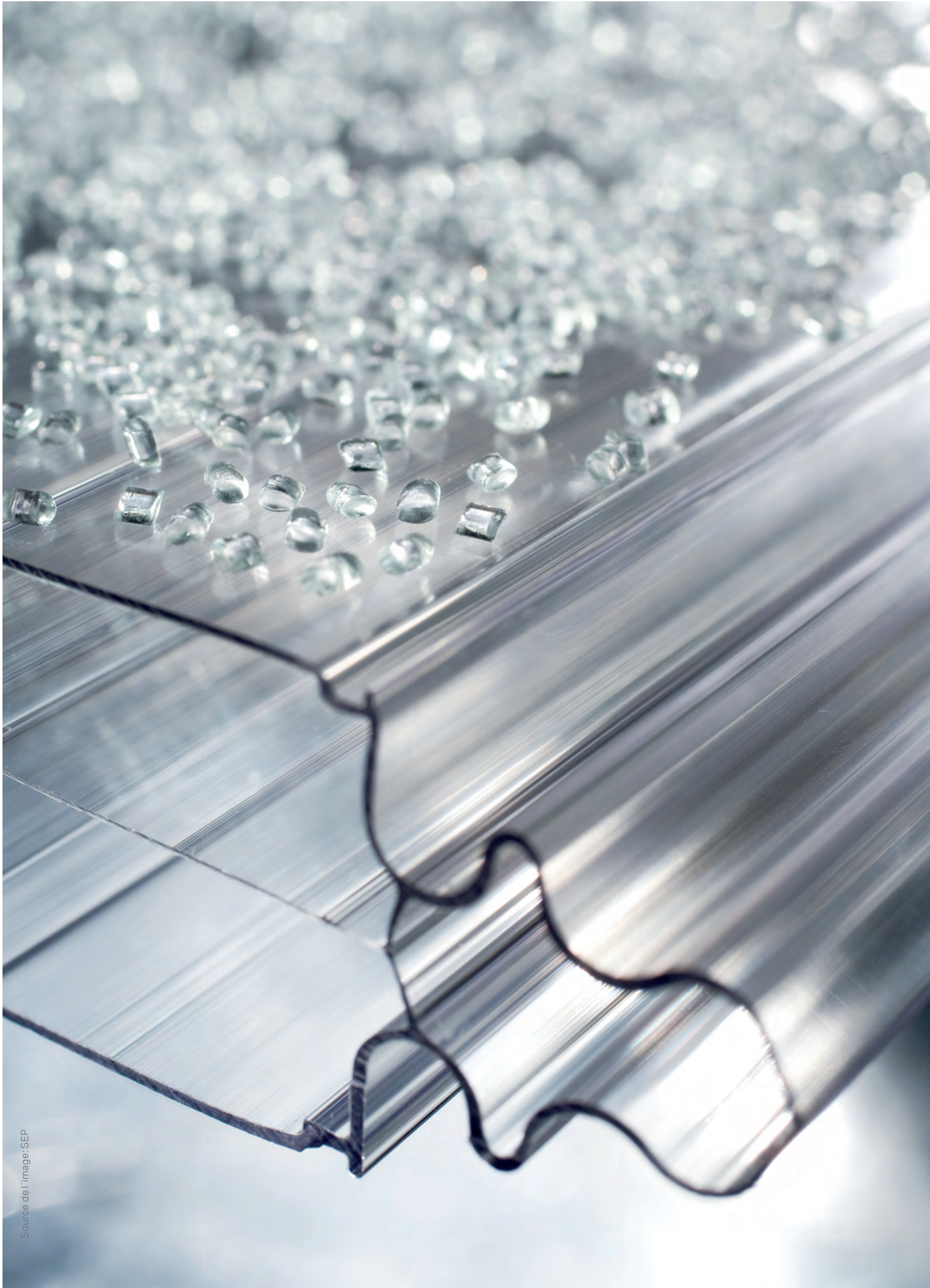

Exolon® PANEL 40 3P

Maximiser la transmission lumineuse – La plaque à clipser en polycarbonate 3P dispose d'une protection anti-UV coextrudée d'un côté et est assortie d'une garantie de 10 ans. Elle convient parfaitement aux installations en extérieures. La plaque est facile à poser et est principalement utilisée dans le cadre d'applications verticales, par exemple en façade. Conçue pour maximiser la transmission de la lumière, elle est idéale pour toutes les installations devant recevoir un éclairage naturel.

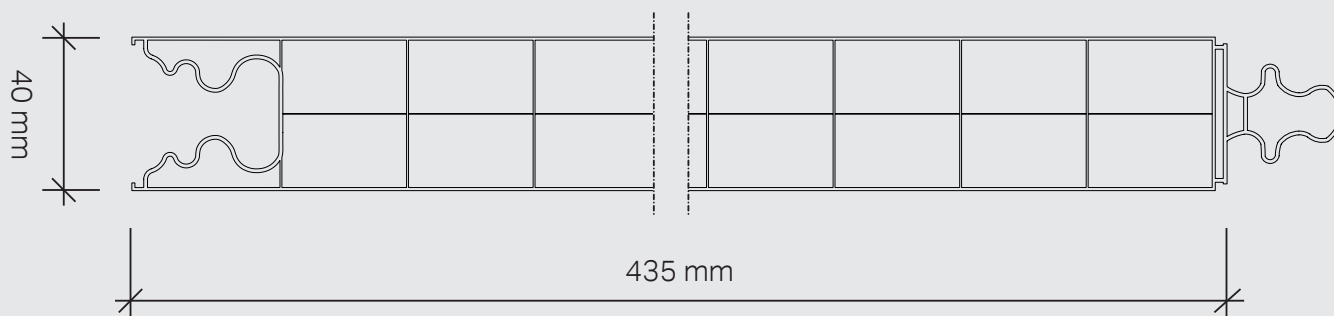

AVANTAGES

- ✓ Le type de jonction mâle/femelle brevetée assure une étanchéité parfaite, sans besoin de mastic.
- ✓ Le panneau présente une structure à 3 parois qui maximise la transmission de la lumière et optimise les poids.
- ✓ Les plaques s'assemblent aisément grâce aux crochets spéciaux en acier fournis.

DOMAINES D'APPLICATION

Exolon® PANEL 40 3P est facile à utiliser sur les façades, les bardages, les éléments de remplissage, les grands bandeaux lumineux, les cloisons et les installations intérieures ou extérieures.

SPÉCIFICATION DU CAHIER DES CHARGES

Fourniture d'une plaque pour couverture, bardage ou fenêtres en panneaux modulaires de 435 mm en polycarbonate alvéolaire coextrudé, protégé contre les UV sur la face externe. Produit plan d'épaisseur 40 mm et à double chambre avec système emboîtable étanche breveté. Caractéristiques techniques : facteur de transmission $U_g = 1,7 \text{ W/m}^2\text{K}$, réaction au feu B-s1, d0, finition transparente, opale et colorée.

CARACTERISTIQUES TECHNIQUES

| | |
|---|--|
| Géométrie | 3 parois avec structure en tunnel |
| Épaisseur | 40 mm |
| Largeur | 435 mm |
| Longueur | Personnalisée |
| Transmission lumineuse | clear: 76 % white : 38 % |
| Transmission totale d'énergie g | clear: 71 % white : 53 % |
| Coefficient de transmission thermique (U_g) | 1,7 $\text{W/m}^2\text{K}$ |
| Réaction au feu | B-s1,d0 |
| Indice d'insonorisation | 19 dB |
| Dilatation thermique linéaire | 0,065 mm/m °C |
| Température d'utilisation | -100 / +120°C sans charge |
| Couleurs disponibles | clear, white, bronze, autres couleurs sur demande |
| Services complémentaires | Fixation d'un ruban adhésif |

Angle d'inclinaison minimum requis pour les applications de couverture : 15°

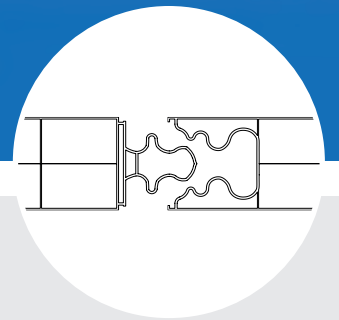
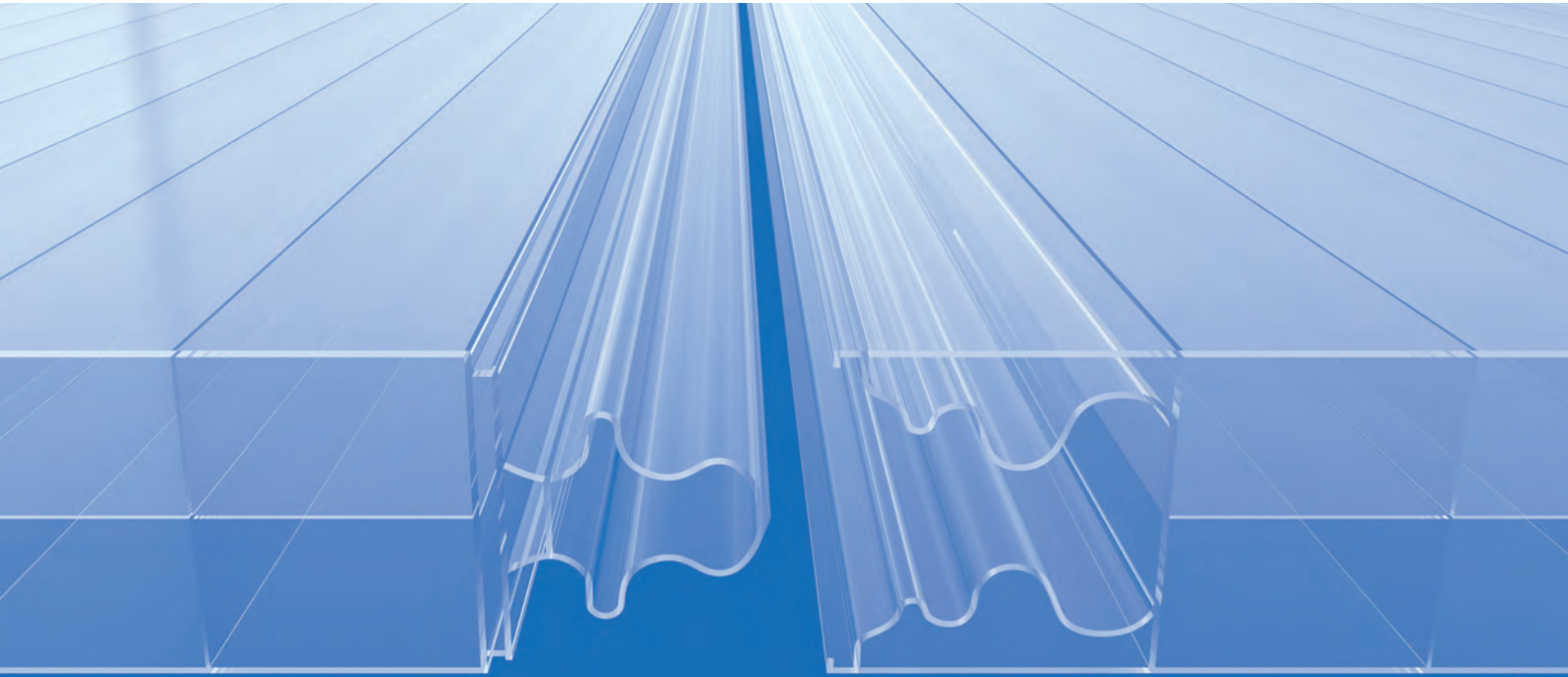

emboîtement breveté parfaitement étanche à l'eau



PERFORMANCES MÉCANIQUES

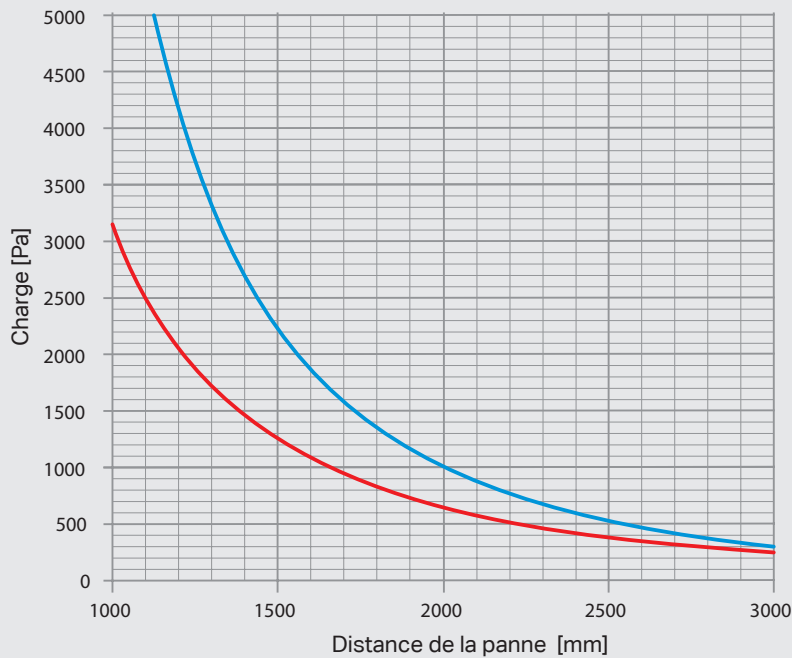

- 40 mm 3P - Multi portée
- 40 mm 3P - Simple portée

Facteur de sécurité appliqué 1,3

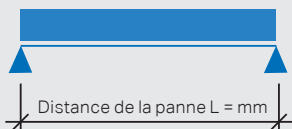

Le système à portée unique est généralement utilisé pour les fenêtres et les hangars ou dans les applications où les panneaux ne sont soutenus que par les bords..

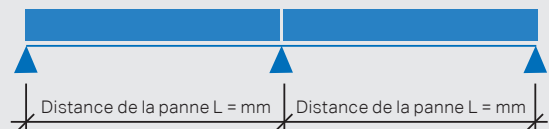

Le système à travées multiples est généralement utilisé pour les façades ou dans les applications où les panneaux sont soutenus sur les bords et sur la longueur par des pannes intermédiaire.

Exolon® PANEL 40 5PX

Polyvalence et performances en toutes circonstances – La plaque à clipser en polycarbonate 5PX dispose d'une protection anti-UV d'un côté et est assortie d'une garantie de 10 ans. Elle se révèle donc idéale pour les installations extérieures. La plaque est facile à installer et est principalement utilisée pour des applications verticales, comme les façades. Sa structure en X augmente la rigidité et optimise les propriétés mécaniques, ce qui la rend polyvalente pour répondre aux diverses spécifications architecturales.

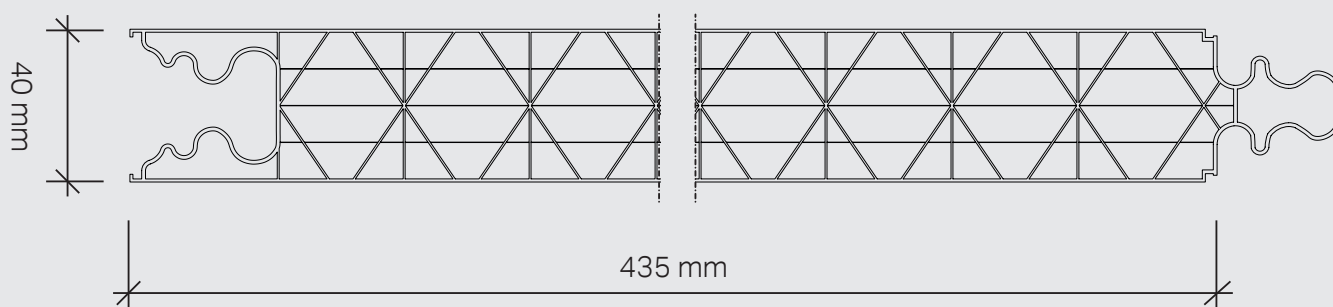

AVANTAGES

- ✓ La jonction mâle/femelle brevetée assure une étanchéité parfaite, sans besoin de mastic.
- ✓ Le panneau présente une structure en X pour augmenter sa rigidité et le rendre polyvalent selon les différents besoins d'application.
- ✓ Les plaques s'assemblent aisément grâce aux crochets spéciaux en acier fournis.

DOMAINES D'APPLICATION

Exolon® PANEL 40 5PX est facile à utiliser sur les façades, les bardages, les éléments de remplissage, les grands bandeaux lumineux, les cloisons et les installations intérieures ou extérieures.

SPÉCIFICATION DU CAHIER DES CHARGES

Fourniture d'une plaque pour couverture, bardage ou fenêtres en panneaux modulaires de 435 mm en polycarbonate alvéolaire coextrudé, protégé contre les UV sur la face externe. Produit plan d'épaisseur 40 mm et à double chambre avec système emboîtable étanche breveté. Caractéristiques techniques : facteur de transmission $U_g = 1,2 \text{ W/m}^2\text{K}$, réaction au feu B-s1, d0, finition transparente, opale ou colorée.

CARACTERISTIQUES TECHNIQUES

| | |
|---|--|
| Géométrie | 7 parois avec structure en X |
| Épaisseur | 40 mm |
| Largeur | 435 mm |
| Longueur | Personnalisée |
| Transmission lumineuse | clear: 54 % white: 29 % |
| Transmission totale d'énergie g | clear: 54 % white: 41 % |
| Coefficient de transmission thermique (U_g) | 1,2 $\text{W/m}^2\text{K}$ |
| Réaction au feu | B-s1,d0 |
| Indice d'insonorisation | 20 dB |
| Dilatation thermique linéaire | 0,065 mm/m °C |
| Température d'utilisation | -100 / +120°C sans charge |
| Couleurs disponibles | clear, white, bronze, autres couleurs sur demande |
| Services complémentaires | Fixation d'un ruban adhésif |

Angle d'inclinaison minimum requis pour les applications de couverture : 15°

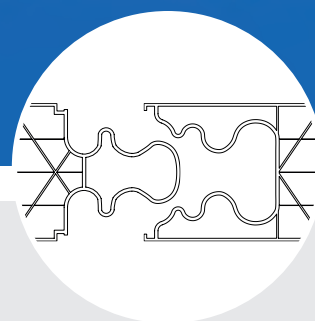
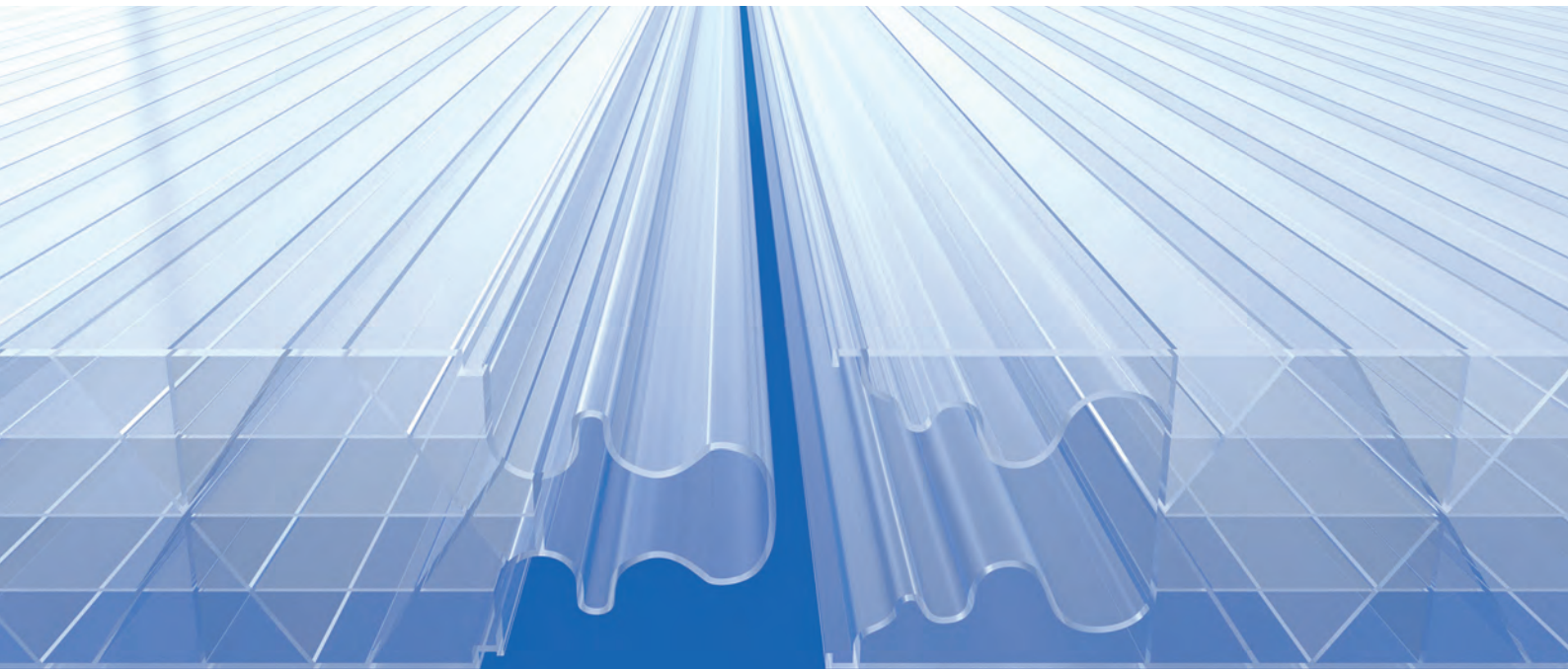

emboîtement breveté parfaitement étanche à l'eau



PERFORMANCES MÉCANIQUES

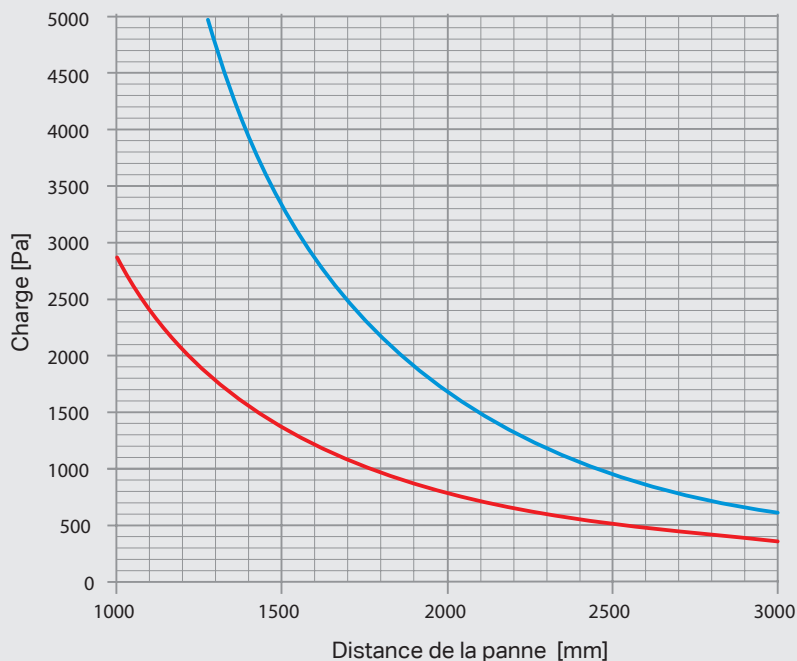

- 40 mm 5PX - Multi portée
- 40 mm 5PX - Simple portée

Facteur de sécurité appliqué 1,3

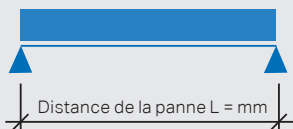

Le système à portée unique est généralement utilisé pour les fenêtres et les hangars ou dans les applications où les panneaux ne sont soutenus que par les bords..

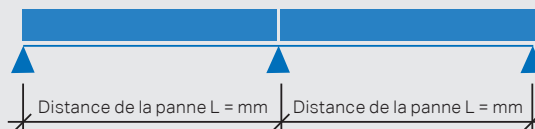

Le système à travées multiples est généralement utilisé pour les façades ou dans les applications où les panneaux sont soutenus sur les bords et sur la longueur par des pannes intermédiaire.

Exolon® PANEL 40 9P

Maximiser les économies d'énergie – La plaque à clipser en polycarbonate à 9 parois dispose d'une protection anti-UV d'un côté et est assortie d'une garantie de 10 ans. Elle se révèle donc idéale pour les installations extérieures. La plaque est facile à installer et est principalement utilisée pour des applications verticales comme les façades. Grâce à sa faible valeur Ug, elle réduit la déperdition de chaleur au travers des éléments structurels du bâtiment et contribue ainsi à réduire la consommation d'énergie de ce dernier:

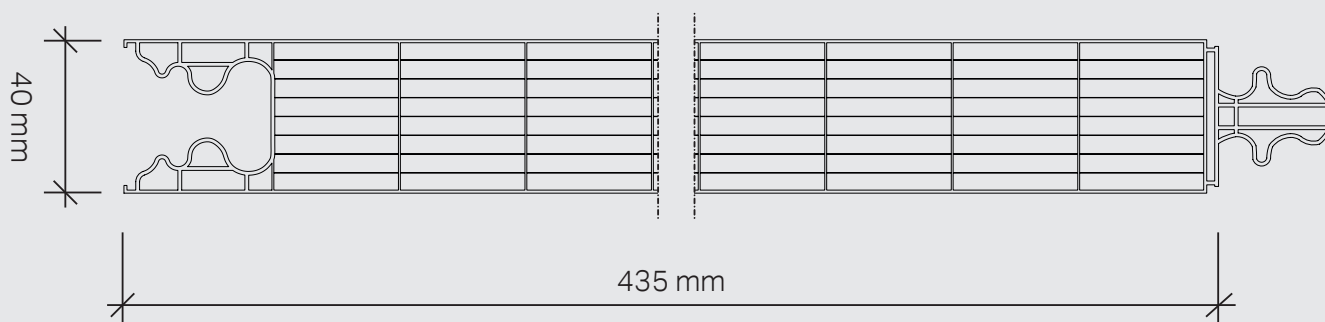

AVANTAGES

- ✓ Le type de jonction mâle/femelle brevetée assure une étanchéité parfaite, sans besoin de mastic.
- ✓ Le panneau présente une structure à 9 parois qui maximise l'isolation thermique et les économies d'énergie.
- ✓ Les plaques s'assemblent aisément grâce aux crochets spéciaux en acier fournis

DOMAINES D'APPLICATION

Exolon® PANEL 40 9P est facile à utiliser sur les façades, les bardages, les éléments de remplissage, les grands bandeaux lumineux, les cloisons et les installations intérieures ou extérieures

SPÉCIFICATION DU CAHIER DES CHARGES

Fourniture d'une plaque pour couverture, bardage ou fenêtres en panneaux modulaires de 435 mm en polycarbonate alvéolaire coextrudé, protégé contre les UV sur la face externe. Produit plan d'épaisseur 40 mm et à double chambre avec système emboîtable étanche breveté. Caractéristiques techniques : facteur de transmission Ug = 1,0 W/m²K, réaction au feu B-s1, d0, finition transparente, opale ou colorée.

CARACTERISTIQUES TECHNIQUES

| | |
|--|--|
| Géométrie | 9 parois avec structure en tunnel |
| Épaisseur | 40 mm |
| Largeur | 435 mm |
| Longueur | Personnalisée |
| Transmission lumineuse | clear: 48 % white : 36 % |
| Transmission totale d'énergie g | clear: 48 % white : 38 % |
| Coefficient de transmission thermique (Ug) | 1,0 W/m²K |
| Réaction au feu | B-s1,d0 |
| Indice d'insonorisation | 20 dB |
| Dilatation thermique linéaire | 0,065 mm/m °C |
| Température d'utilisation | -100 / +120°C sans charge |
| Couleurs disponibles | clear, white, bronze, autres couleurs sur demande |
| Services complémentaires | Fixation d'un ruban adhésif |

Angle d'inclinaison minimum requis pour les applications de couverture : 15°

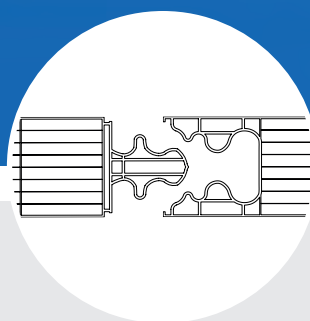
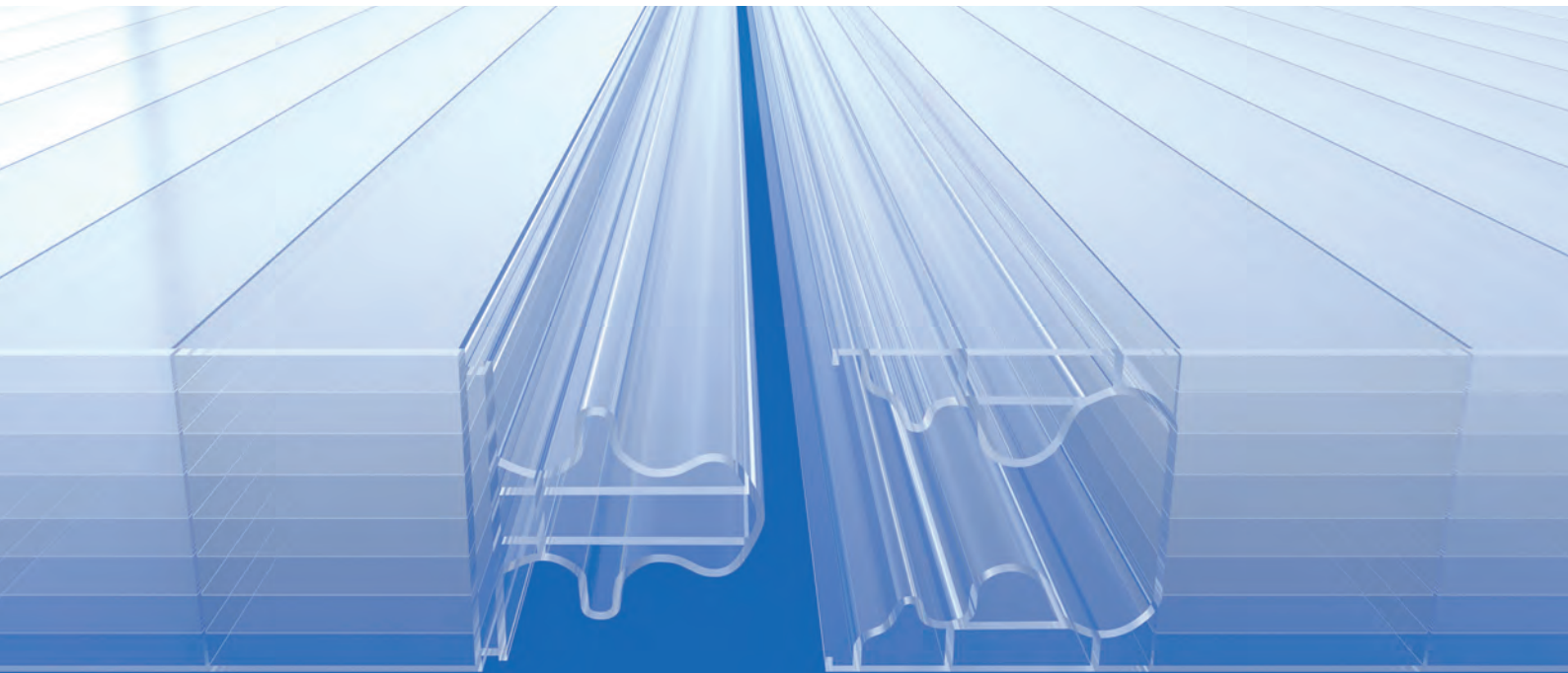

emboîtement breveté parfaitement étanche à l'eau



PERFORMANCES MÉCANIQUES

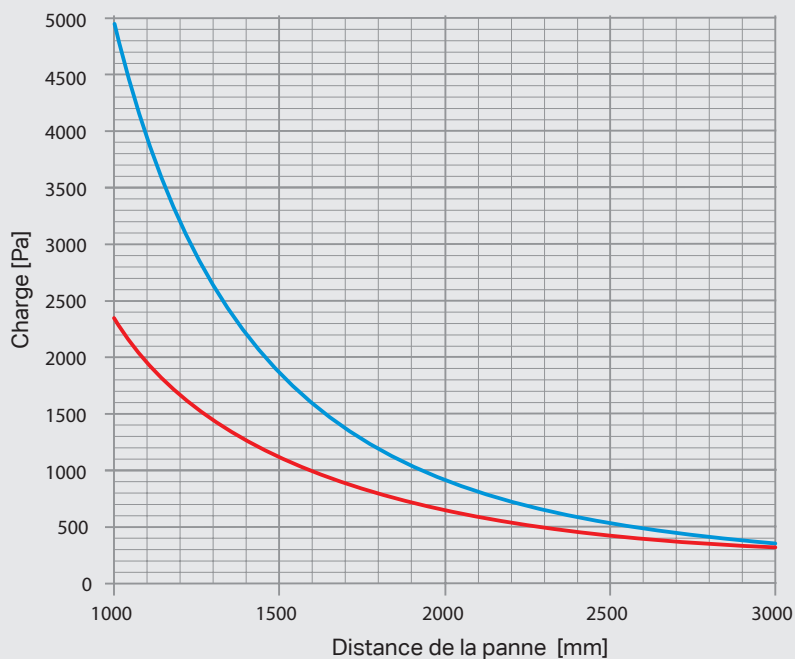

- 40 mm 9P - Multi portée
- 40 mm 9P - Simple portée

Facteur de sécurité appliqué 1,3

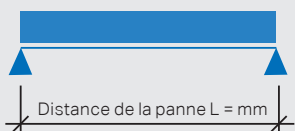

Le système à portée unique est généralement utilisé pour les fenêtres et les hangars ou dans les applications où les panneaux ne sont soutenus que par les bords..

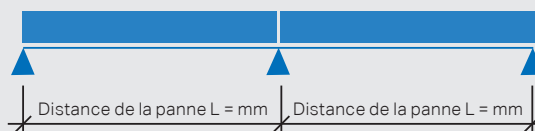

Le système à travées multiples est généralement utilisé pour les façades ou dans les applications où les panneaux sont soutenus sur les bords et sur la longueur par des pannes intermédiaire.

Accessoires pour les Exolon® Panel 40 3P, 40 5PX, 40-9P

Système avec rupture de pont thermique

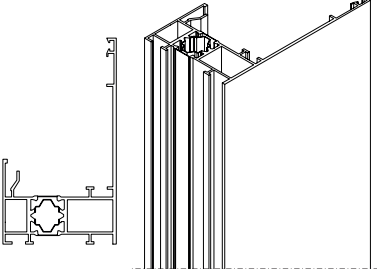
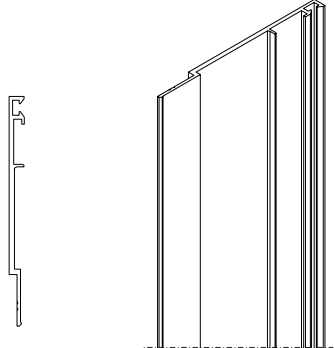
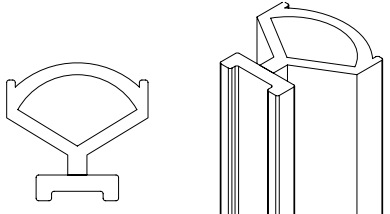
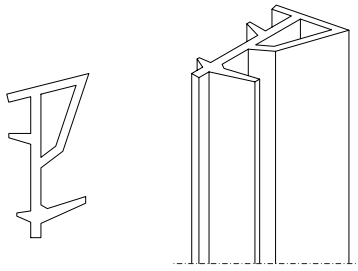
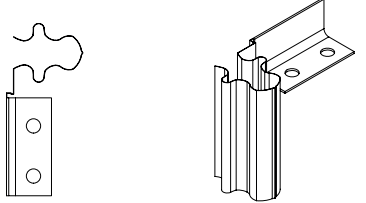
| ACCESSOIRES | CODE | DESCRIPTION | UTILISATION |
|---|----------|--|---|
|  | 39100409 | <ul style="list-style-type: none"> • Profilé en aluminium anodisé en forme de L avec rupture de pont thermique • Pour une épaisseur de 40 mm • Longueur 6500 mm | Profil supérieur, inférieur et latéral |
|  | 39100441 | <ul style="list-style-type: none"> • Butée d'arrêt de plaque en aluminium anodisé • Pour une épaisseur de 40 mm • Longueur 6500 mm | Butée d'arrêt de plaque en combinaison avec PAETBT0612 |
|  | 39100465 | <ul style="list-style-type: none"> • Joint en EPDM | Joint d'étanchéité pour le profilé supérieur, inférieur et latéral 39100409 ; et pour butée d'arrêt de plaque supérieure et latérale 39100441 |
|  | 39100481 | <ul style="list-style-type: none"> • Joint en EPDM | Joint d'étanchéité pour la butée d'arrêt de plaque 39100441 dans la partie inférieure |
|  | 33100048 | <ul style="list-style-type: none"> • Crochet en acier | Crochet de fixation de la plaque |

Accessoires pour les Exolon® Panel 40 3P, 40 5PX, 40-9P

Système avec rupture de pont thermique

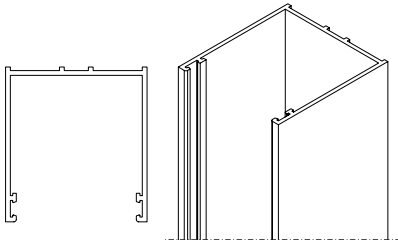
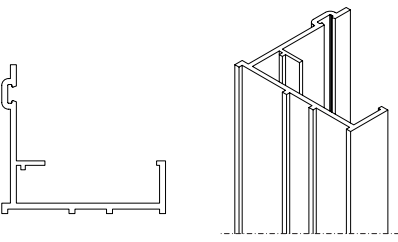
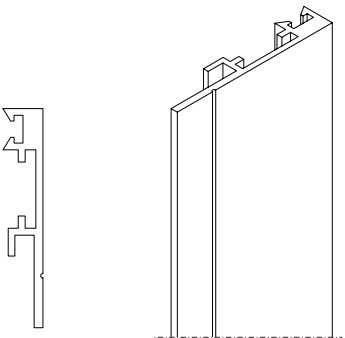
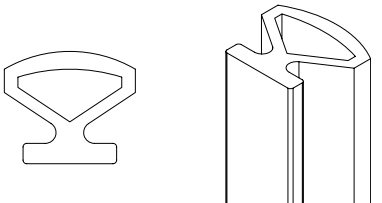
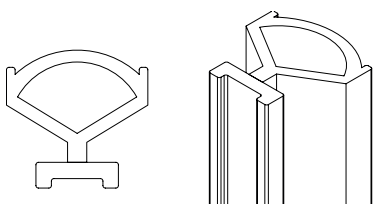
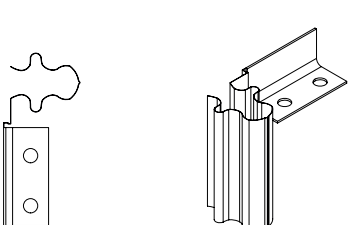
| ACCESSOIRES | CODE | DESCRIPTION | UTILISATION |
|---|----------|--|---|
|  | 39100425 | <ul style="list-style-type: none"> • Profilé en aluminium anodisé (10 microns) • Pour une épaisseur de 40 mm • Longueur 6500 mm • Poids 1,001 kg/m • Alliage UNI 9006/1 6060 | Upper profile |
|  | 39100433 | <ul style="list-style-type: none"> • Profilé en L en aluminium anodisé (10 microns) • Pour une épaisseur de 40 mm • Longueur 6500 mm • Poids 0,618 kg/m • Alliage UNI 9006/1 6060 | Profilé inférieur et latéral |
|  | 39100449 | <ul style="list-style-type: none"> • Butée d'arrêt de plaque en aluminium anodisé • For 40 mm thickness • Longueur 6500 mm • Poids 0,618 kg/m • Alliage UNI 9006/1 6060 | Butée d'arrêt de plaque en combinaison avec 39100433 |
|  | 39100457 | <ul style="list-style-type: none"> • Joint en EPDM | Gasket for profiles 39100425 39100433 |
|  | 39100465 | <ul style="list-style-type: none"> • Joint en EPDM | Joint d'étanchéité pour les profilés PAEF12632B et PAEF12633B |
|  | 33100048 | <ul style="list-style-type: none"> • Crochet en acier | Crochet de fixation de la plaque |

Installation

Pour chaque défi d'installation, nous avons une solution.



Crochet de fixation en acier inoxydable qui épouse parfaitement la plaque



Profil supérieur spécial permettant la dilatation des plaques
Solution à barrière thermique en deux parties pour une installation facile

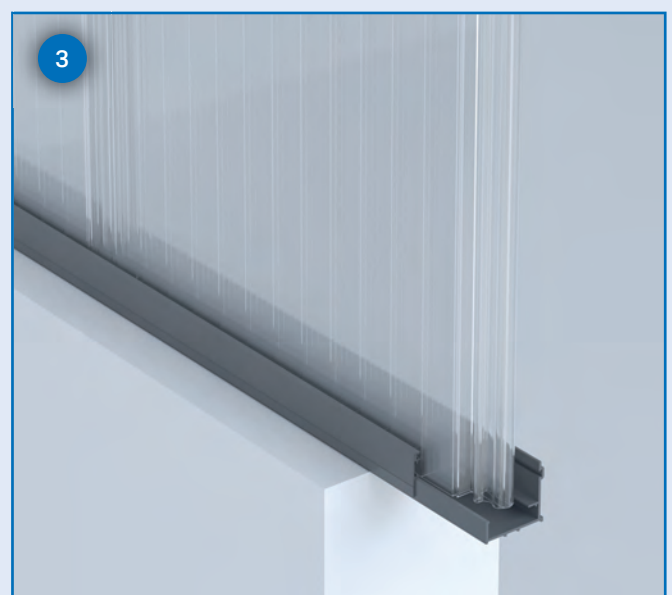

Special bottom profile in two parts for easy installation
of panels and the gaskets

4



Solution de fenêtre typique

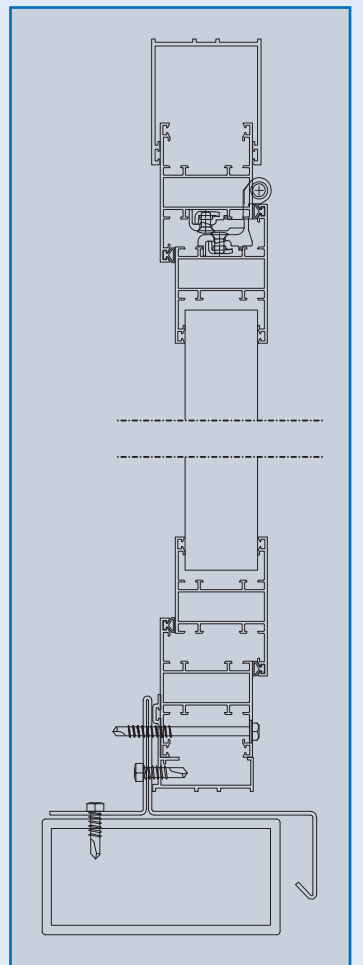

Accessoires pour assembler un module ouvrable

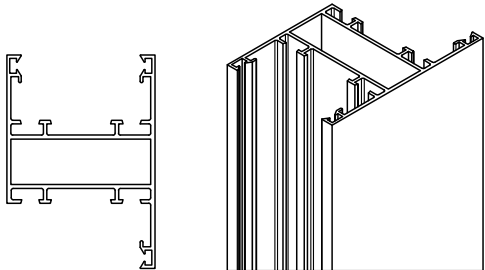
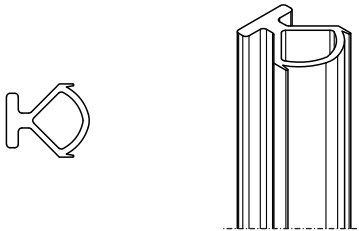
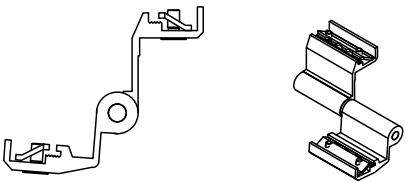
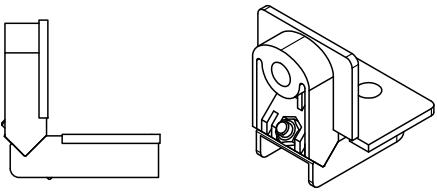
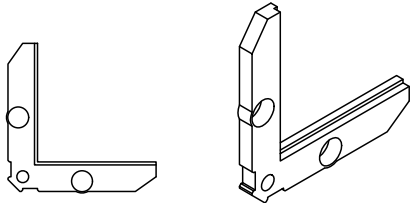
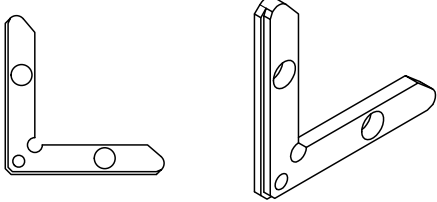
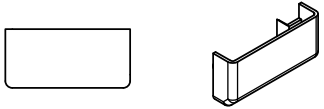
| ACCESSORIES | CODE | DESCRIPTION |
|---|----------|--|
|  | 39100505 | Window profiles ALU 40,00 6500 R50 |
|  | 39100465 | Joint en EPDM |
|  | 33100112 | Hinge R50, RAL 9006 |
|  | 33100144 | Junction brackets R50 |
|  | 33100136 | Alignment R50 internal 12x4,5 FUJI2020B |
|  | 33100128 | Alignment R50 external 11,2x4,5 FUJI2013 |
|  | 33100120 | Drainage cap |

Référence

Façade en polycarbonate avec panneaux Exolon® Panel 40 9P





Investor: Commune of Bobrowniki
Designer: Projekt Plus Architekci Sp. z o.o.
General Contractor: Przedsiębiorstwo Budowlane ANBUD Sp.z o.o.
Contractor of the polycarbonate façade: MATBUD Sp.z o.o.

exolon
GROUP



GOING BEYOND

Nous n'avons aucun moyen de contrôle ni influence sur la façon dont nos produits, notre assistance technique ou nos informations (verbales, écrites ou sous forme de rapports de fabrication), y compris les propositions de formulation ou recommandations, sont utilisés et/ou exploités. C'est la raison pour laquelle il est impératif que vous contrôliez préalablement les produits, l'assistance technique, les informations ainsi que les formulations et recommandations qui vous ont été fournis afin de vérifier leur conformité à l'utilisation et aux applications auxquelles vous les destinez. Ce contrôle doit être spécifique à l'application envisagée et doit au moins comprendre un contrôle technique et un contrôle de conformité aux normes requises en matière de santé, de sécurité et d'environnement. Un tel contrôle n'a pas nécessairement été effectué par Exolon Group. Sauf accord contraire par écrit, la vente de tous nos produits est régie exclusivement par nos Conditions générales de vente, disponibles sur simple demande. Toutes les informations et l'assistance technique dans son ensemble ne font l'objet d'aucune garantie (sous réserve de modifications sans préavis). Il est expressément convenu que vous assumez l'entière responsabilité (responsabilité pour faute, responsabilité contractuelle et autre) de l'utilisation de nos produits, de notre assistance technique et de nos informations et que vous nous exonérez, par conséquent, de toute responsabilité à cet égard. Toute autre déclaration ou recommandation non spécifiée dans ce document sera réputée nulle et non avenue et n'engage en aucune manière notre responsabilité. Aucune des déclarations faites dans ce document ne saurait être interprétée comme une incitation, lors de l'utilisation d'un produit, à violer une quelconque revendication de brevet relatif à un matériau ou à son utilisation. Aucune licence implicite ou réelle ne saurait être concédée en vertu d'une quelconque revendication de brevet. Exolon® est une marque déposée de Exolon Group.

Edition : 2024 - V2 - N° de commande : MF0401 f - Imprimé en Allemagne